

05



5.1 BAUTEILE

NACH IHREN ZEICHNUNGEN ODER IHREN SPEZIELLEN ANGABEN LIEFERN WIR IHNEN FERTIG MONTIERTE MASCHINENKOMPONENTEN AUS GEDREHTEN, GEBOHRTEN, GEFRÄSTEN, GESCHLIFFENEN ODER GESCHWEISSTEN EINZELTEILEN ///

BITTE RUFEN SIE UNS AUCH AN, WENN IN IHREM BETRIEB PLÖTZLICH EIN MASCHINEN- ODER ANLAGENSTILLSTAND EINGETRETEN IST. WIR HELFEN IHNEN MIT UNSEREM FACHKUNDIGEN MONTAGETEAM UND ÜBERNEHMEN DIE REPARATURARBEITEN AN IHREN ANLAGEN.

KOMPLETTE MASCHINENTEILE ///

HASPEL ///

WALZGERÜSTE ///

GETRIEBE ///

ROTOREN ///

KUPPLUNGEN ///

HYDRAULIKZYLINDER MIT AGGREGATEN UND VERBINDUNGSTECHNIK ///

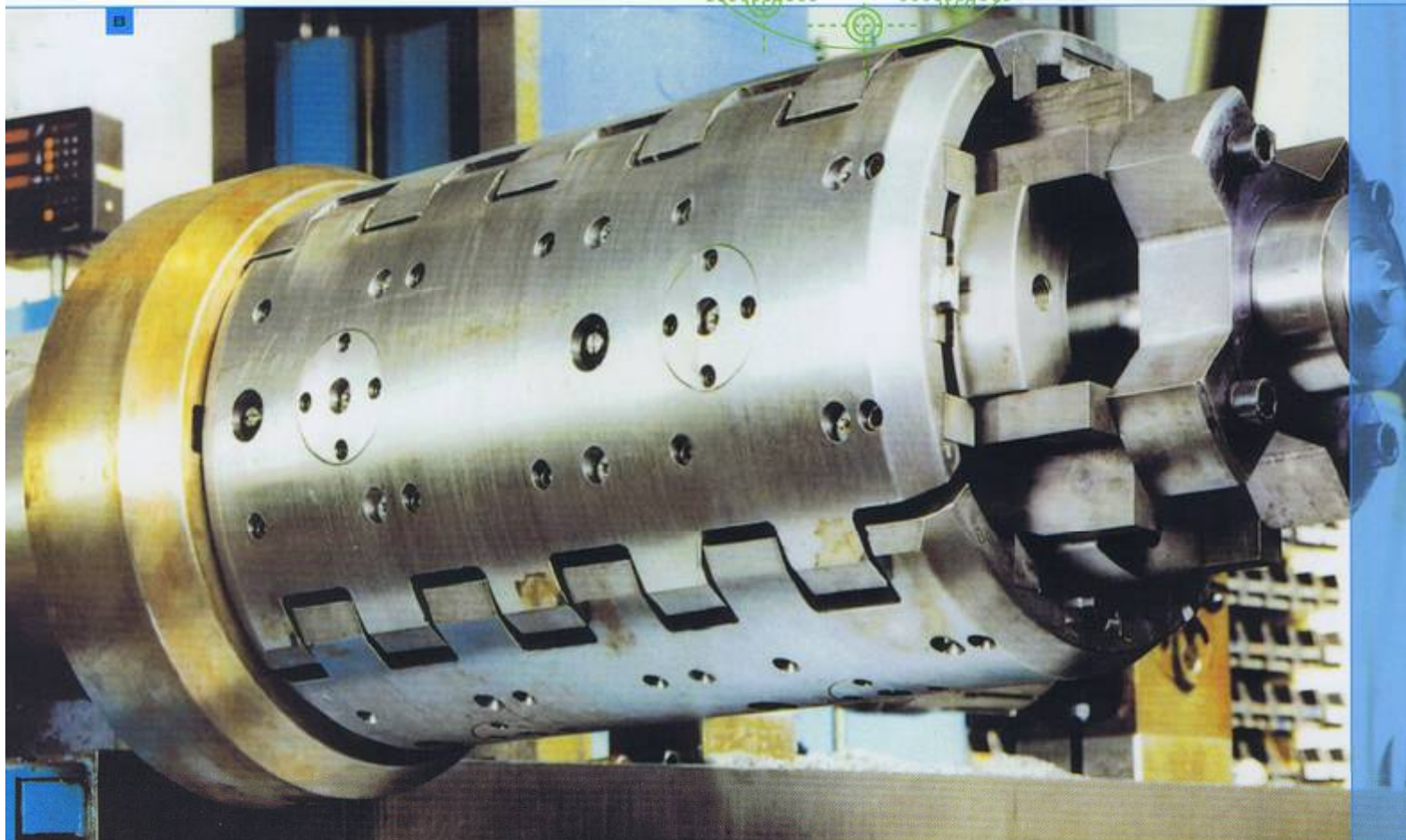
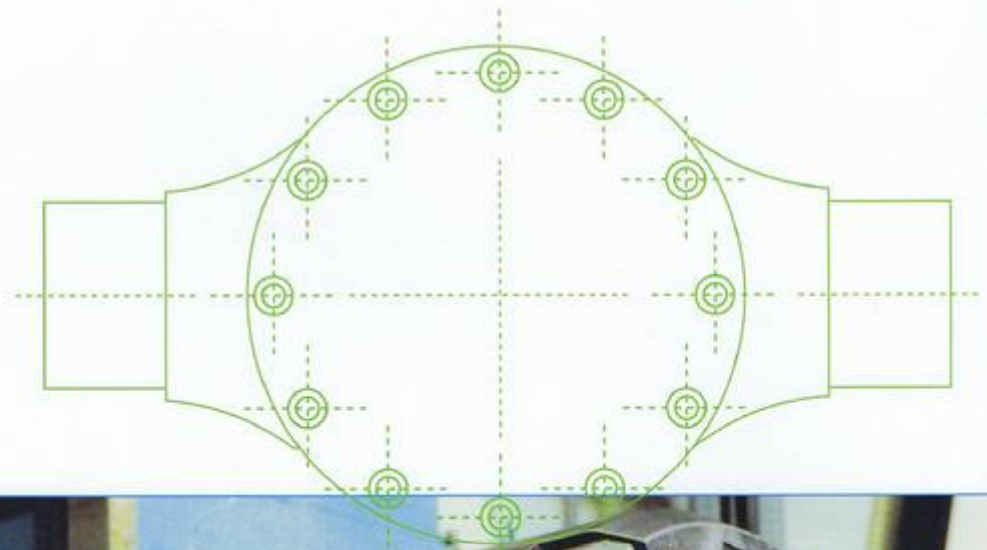

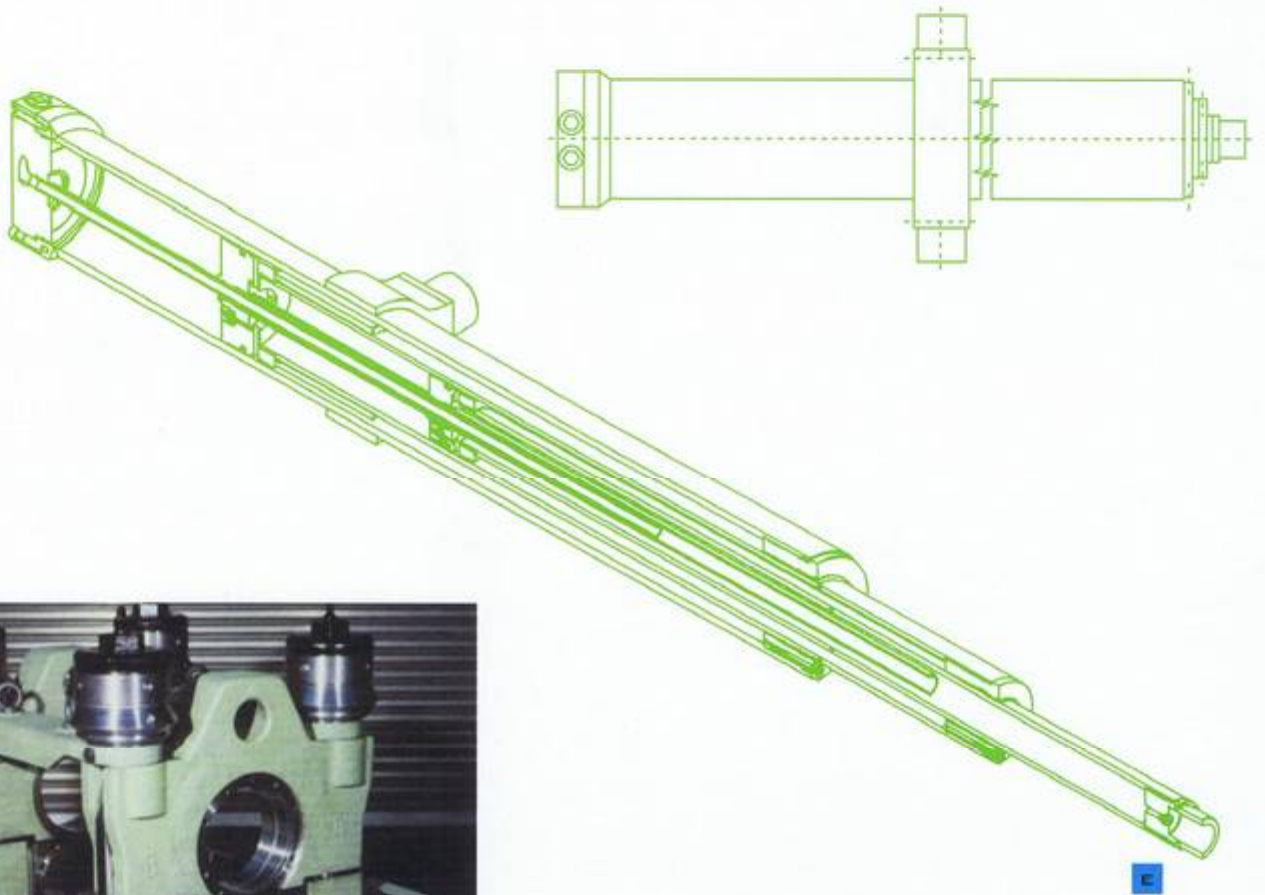

D C

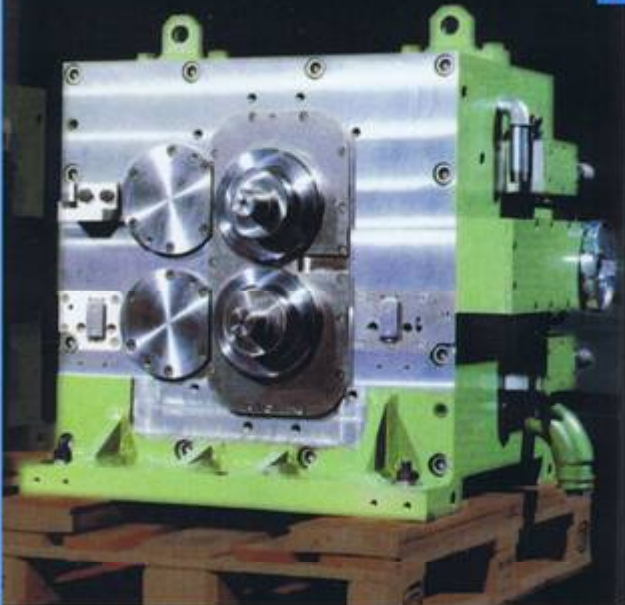

- A ELASTISCHE KUPPLUNGEN / NEHL**
für Reversierwalzwerke
- B WICKELTROMMEL**
eines Ablaufhaspels für 15t Kaltbandcoils
mit 4 Haspelfallen // \varnothing 500 mm und 750 mm
Bandbreite
- C DUO-WALZGERÜST**
mit hydraulischer Abfederung und mechanischer
Anstellung für die Zwischenstaffel eines Draht-
walzwerks
- D GLEITLAGER-WALZGETRIEBE**
für Drahtwalzwerk, \varnothing 5,5 – 14,0 mm // Walzge-
schwindigkeit max. 74 m/s // Die beiden
Walzwellen sind zentrisch stufenlos einstellbar
- E HYDRAULIKZYLINDER**
Teleskopausführung // zweistufig // synchron
ausfahrend // Betriebsdruck 250 bar

05

5.2 ERSATZ- UND VERSCHLEISSTEILE

WIR FERTIGEN IHNEN ALLE ZEICHNUNGSTEILE IN DER GEWÜNSCHTEN AUSFÜHRUNG SCHNELL UND PRÄZISE AN. MODERNE MASCHINEN MIT CNC-STEUERUNGEN GARANTIEREN EIN HOHES MASS AN BEARBEITUNGSGENAUIGKEIT.

EINBAUSTÜCKE /// GEHÄUSE /// TREFFER FÜR WALZGERÜSTE /// ANTRIEBSWELLEN AN WALZGERÜSTEN FÜR FEIN- UND DRAHTSTRASSEN WIE STECKACHSEN /// ROLLENSÄTZE ZUM RICHTEN GESCHWEISSTER ROHRE FÜR OFF-SHORE-ANLAGEN

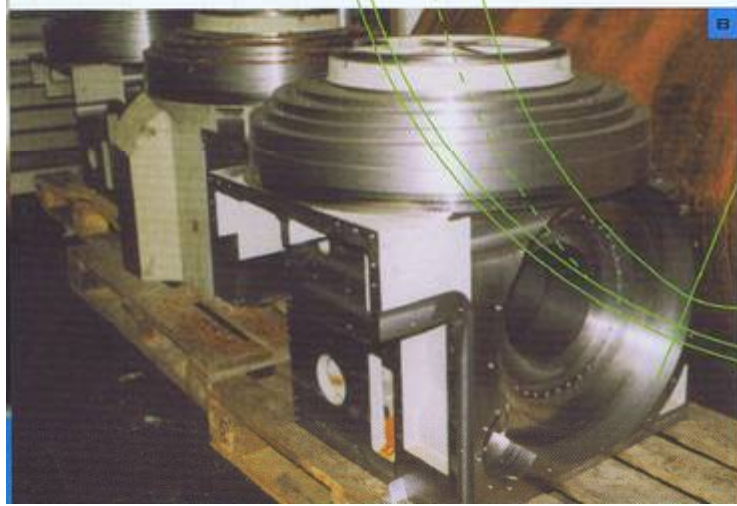
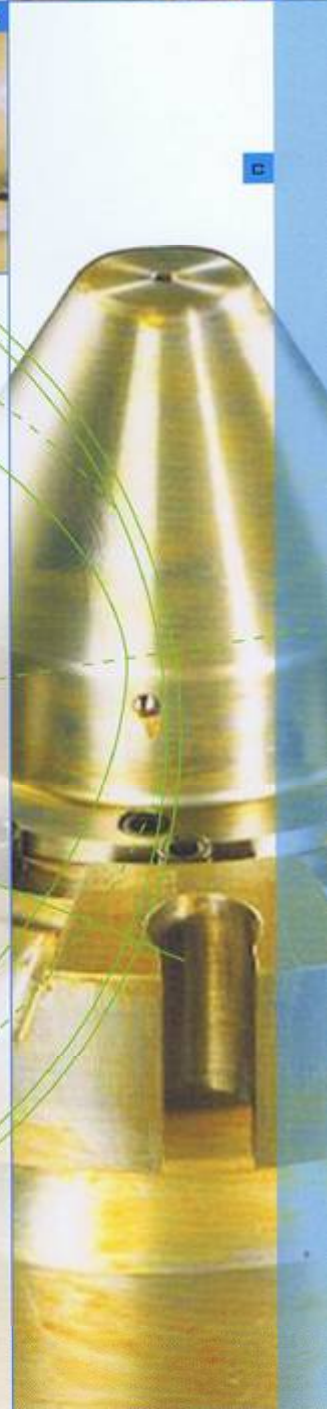
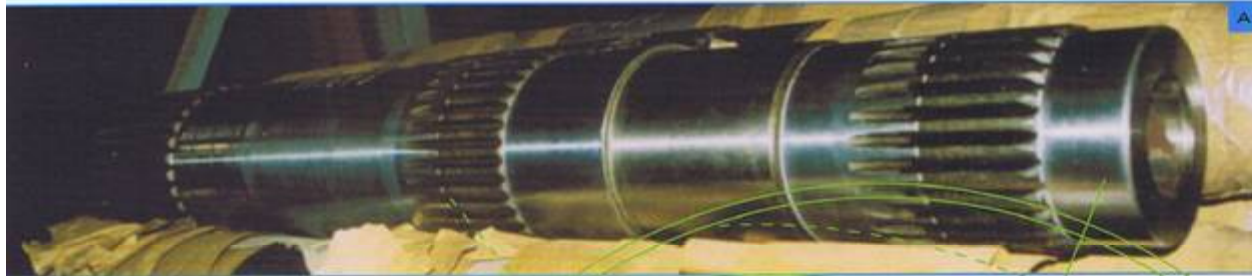



E

- A STECKACHSE
- B SPINDELLAGER
für Verzahnungsmaschine
- C WALZENTREFFER
mit Klauenverzahnung
- D WALZENTREFFER
mit gehärteten Verschleißplatten
zur Aufnahme des Flachzapfens
- E KEGELRÄDER
- F RICHTROLLENSATZ
zur Herstellung geschweißter Rohre
(maximaler \varnothing 1.729 mm)



D

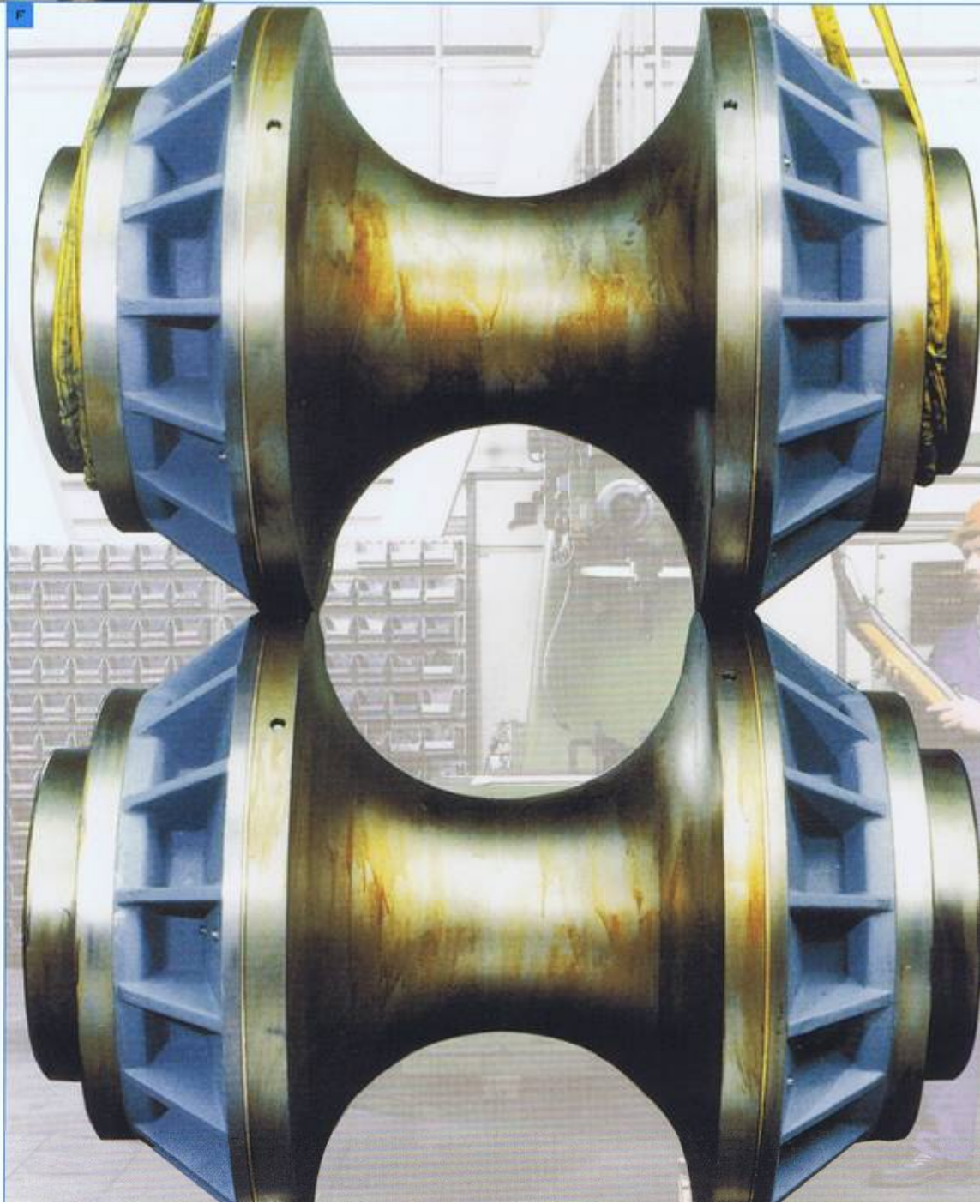

F

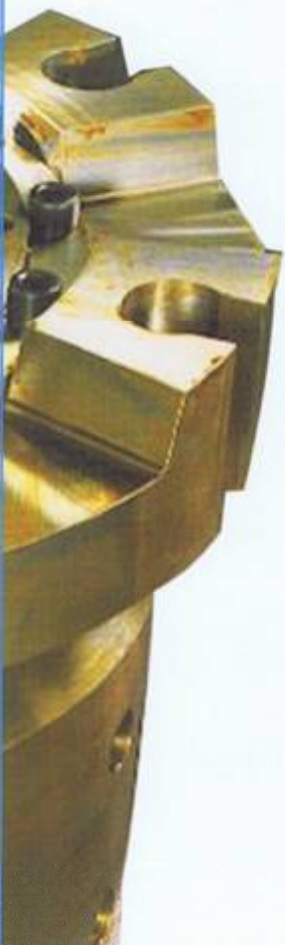

05

5.2 ERSATZ- UND VERSCHLEISSTEILE

DRUCK- UND RICHTROLLEN FÜR RICHTMASCHINEN // WALZEN // WELLEN
// SPINDELN // ACHSEN // ROLLEN UND RINGE FÜR ALLE BAUTEILE



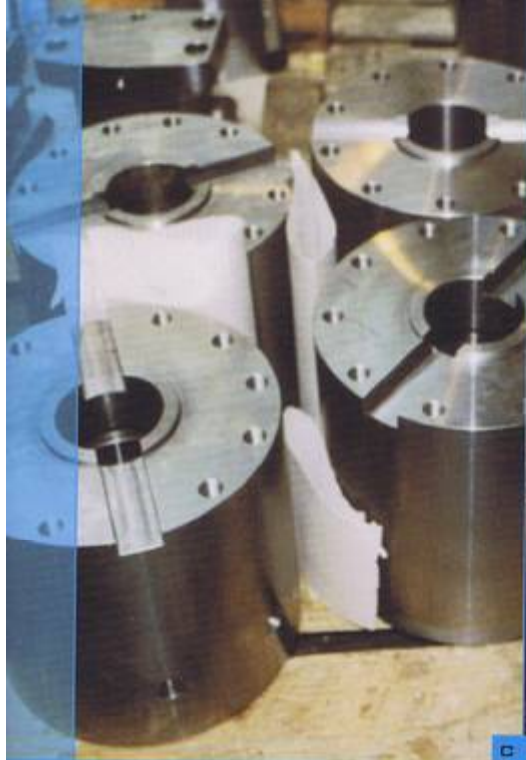

C D

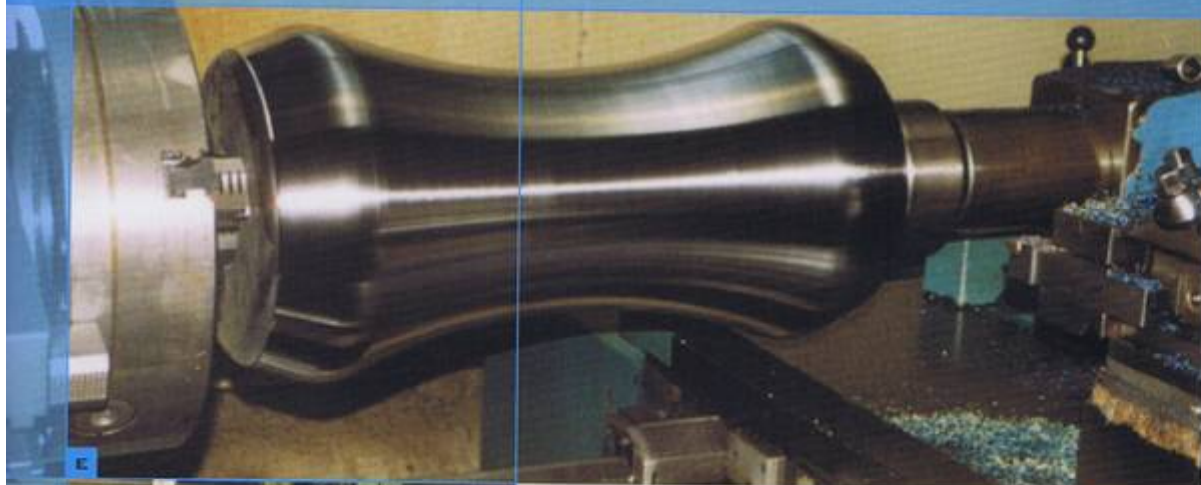
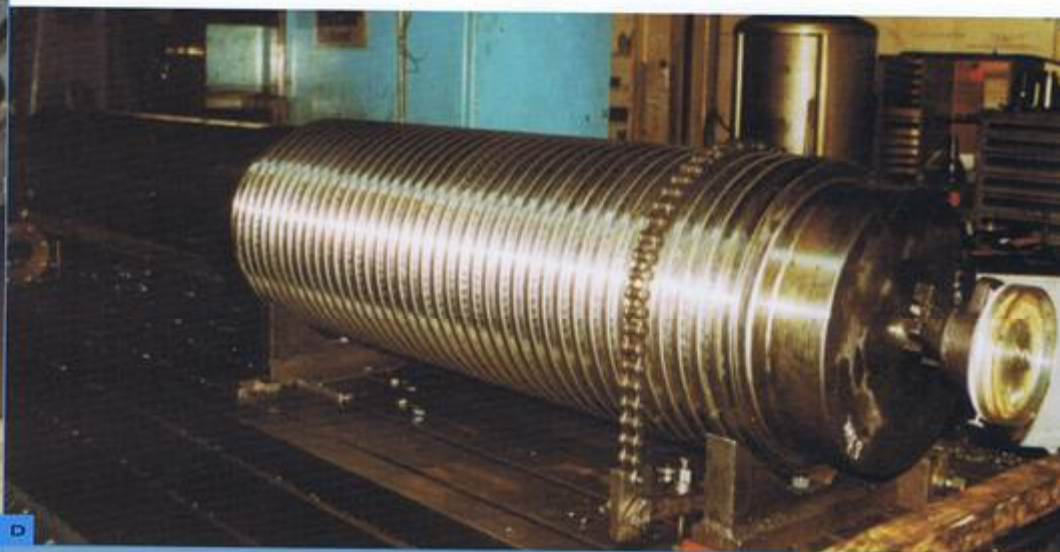

E



F G



- A ANSCHLUSSFLANSCH**
mit Hirthverzahnung
- B WALZEN, ROLLEN,**
Achsen und Ringe
- C ANSCHLUSSFLANSCH**
mit Querkeil
- D GEWINDESPINDEL**
mit Sägewinde (Gesamtlänge, 5 m)
- E DRUCK- UND RICHTROLLEN**
für Richtmaschinen
- F NAHTLOSE GROSSROHRE**
für Phasen- und Gewindeschneiden
- G VERSCHIEBEKUPPLUNG**
mit Innenverzahnung

05

5.3 AUFSCHEISSUNGEN UND AUFPANZERUNGEN

WIR BRINGEN ALLE VERSCHLEISSTEILE, DIE IN DEN WARM- UND KALTWALZWERKEN SOWIE SCHMIEDEN ANFALLEN, DURCH AUFSCHEISSUNGEN UND AUFPANZERUNGEN WIEDER IN FORM. AUCH DIE NACHFOLGENDE MECHANISCHE BEARBEITUNG UND DIE ERFORDERLICHE WÄRMEBEHANDLUNG NEHMEN WIR FÜR SIE VOR.

WALZEN FÜR KALT- UND WARMWALZWERKE // KEGEL FÜR RINGWALZWERKE // DORNE FÜR ROHRWALZWERKE // SÄTTEL FÜR SCHMIEDEN // LAUFROLLEN FÜR TRANSPORTROLLGÄNGE // LAUFRÄDER FÜR KRANANLAGEN // ROTOREN FÜR PRALLMÜHLEN // WERKSTÜCKE AUS TITAN

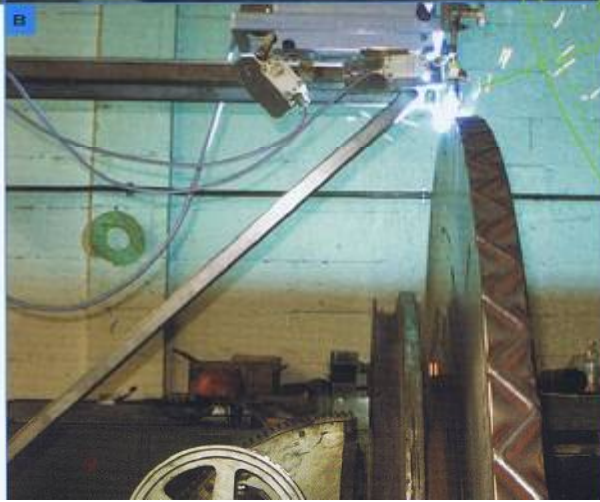
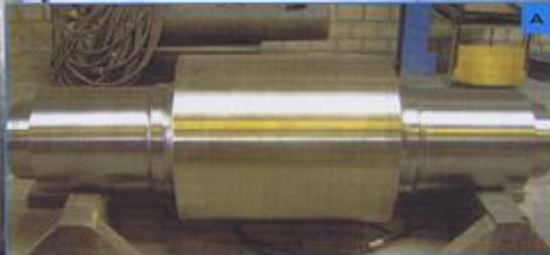
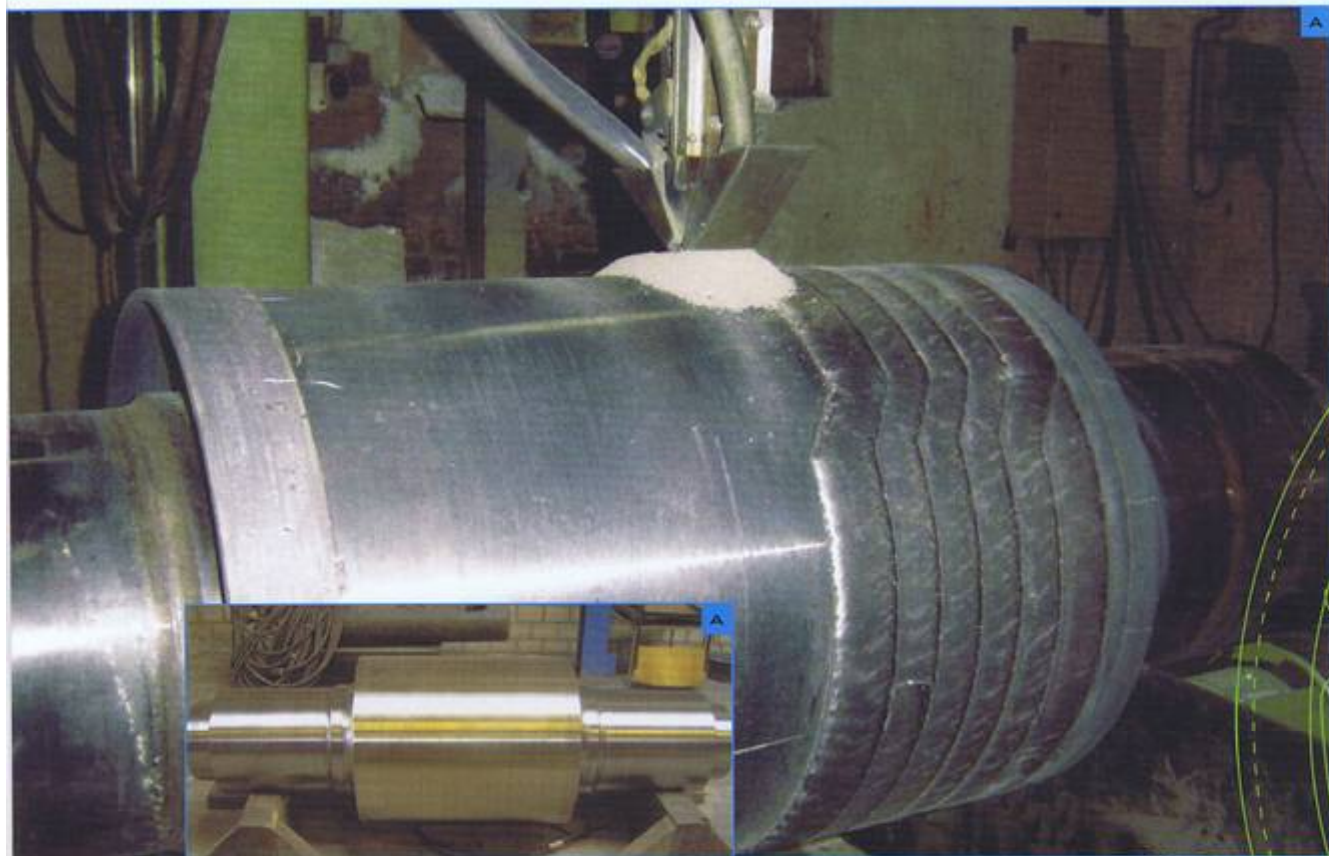



C



D

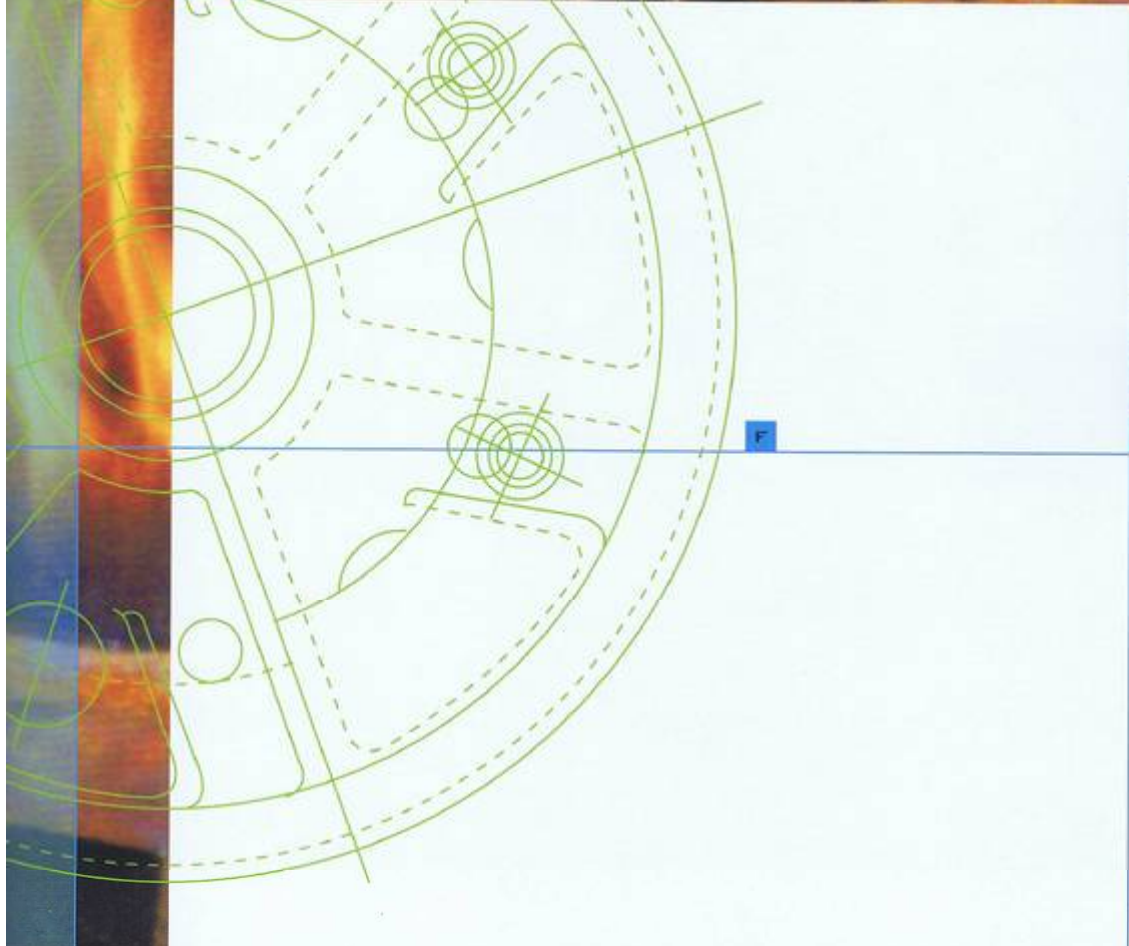

F

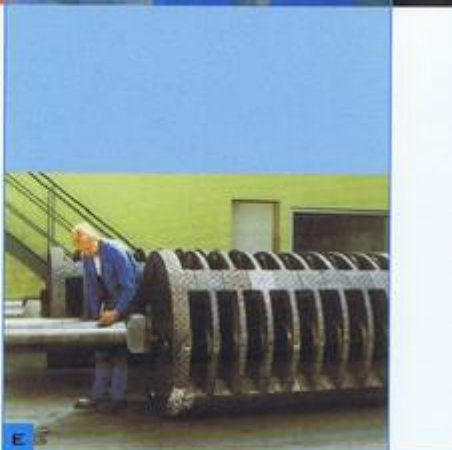

E

- A STÜTZWALZE für Kaltwalzwerke
- B ROTOR für Prallmühlen
- C WALZKEGEL für Ringwalzwerk
- D VORWÄRMUNG einer Walze
- E ROTOR für Prallmühlen
- F KRANLAUFRAD



UNSER GESAMTES SERVICEPROGRAMM IM ÜBERBLICK:

01 ANLAGEN

BLOCKZUFÜHRUNG ÜBER ROLLGÄNGE ZUM DREHHERDOFEN UND WEITER ZUM GERÜST /// BLECHWENDEVORRICHTUNGEN /// WÄRMEBEHANDLUNG VON AUTOMOBILFEDERN MIT TRANSPORTSTRECKEN /// OPTIMIERUNG VON STABSTAHLZURICHTUNGEN /// PALETTENWENDEVORRICHTUNGEN /// ROLLGÄNGE FÜR DRAHTBUNDE ZUM DURCHLAUFOFEN /// AUTOMATISIERUNG VON DRAHTBUNDBINDESTATIONEN /// MASSELGIESSVORRICHTUNGEN /// ZUSTELL- UND TRANSPORTEINRICHTUNGEN FÜR BLECHE UND BÄNDER /// LÄNGS- UND QUERTEILANLAGEN /// BANDFÜHRUNGEN /// MESSGERÄTE FÜR WALZWERKSTECHNIK

02 MASCHINEN

BAND- UND KREISSÄGEMASCHINEN /// MASCHINEN UND WERKZEUGE AUS EINEM HAUS /// BANDSCHLEIFMASCHINEN /// TRENNMASCHINEN FÜR DEN ADJUSTAGEBEREICH /// PROBENTRENNMASCHINEN FÜR DAS LABOR /// STRAHANLAGEN

03 WARMWALZEN

ARBEITS- UND STÜTZWALZEN FÜR WARMBREITBANDWALZWERKE /// GIESSWALZANLAGEN UND BLECHWALZWERKE /// WARMWALZEN FÜR PROFILWALZWERKE /// WALZSCHEIBEN UND -RINGE FÜR DRAHTWALZWERKE

04 KALTWALZEN

ARBEITS- UND STÜTZWALZEN FÜR DUD-, QUARTO- UND MEHRROLLEN-GERÜSTE IN KALTBANDWALZWERKEN /// TREIB- UND UMLENKROLLEN

06 WERKZEUGE

SCHERENMESSER IN GLATTER UND PROFILIERTER AUSFÜHRUNG FÜR DAS KALT- UND WARMSCHNEIDEN VON BLECHEN UND PROFILEN /// KREISSCHERENMESSER /// GUMMIERTE AUSWERFRINGE FÜR SCHMALBANDFERTIGUNG /// BI-METALL- UND HARTMETALLSÄGEBÄNDER FÜR JEDEN EINSATZ /// DRÜCKLUFT- UND HYDRAULIKWERKZEUGE



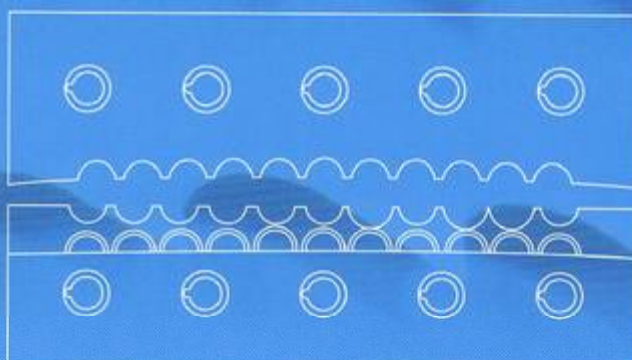



HICO GMBH

STAHL- UND
WALZWERKSTECHNIK

HICO
Stahl- & Walzwerktechnik GmbH
Lohbachstraße 12
DE 58239 Schwerte
Tel.: +49-(0) 23 04 - 2 55 86 07
Fax: +49-(0) 23 04 - 2 55 86 08
E-Mail: info@hicogmbh.de
Internet: www.hicogmbh.de

TESTEN SIE UNSERE LEISTUNGSFÄHIGKEIT. WIR BIETEN IHNEN:

- 01 KREATIVITÄT UND INDIVIDUELLE BERATUNG:**
SETZEN SIE UNSERE ERFAHRUNG UND KREATIVITÄT EIN. NENNEN SIE UNS IHRE WÜNSCHE UND VORSTELLUNGEN. WIR BERATEN SIE GERNE UND ERARBEITEN MIT IHNEN DIE BESTE LÖSUNG.
- 02 KOMPETENZ UND ERFAHRUNG:**
UNSERE FERTIGUNGSPARTNER SIND ERFAHRENE UND HOCHQUALIFIZIERTE EXPERTEN. ZERTIFIZIERUNGEN LIEGEN VOR.
- 03 TECHNISCHER STANDARD:**
MODERNSTE FERTIGUNGSVERFAHREN GARANTIEREN DIE EINWANDFREIE AUSFÜHRUNG UNSERER PRODUKTE.
- 04 ZÜGIGE BEARBEITUNG IHRER ANFRAGEN:**
SIE ERHALTEN UMGEHEND UNSERE ANGEBOTE ZU DEN VON IHNEN ANGEFRAGTEN ZEICHNUNGSTEILEN.
- 05 KURZE LIEFERZEITEN:**
WIR VERSPRECHEN IHNEN SCHNELLSTE AUSLIEFERUNG KURZFRISTIG BENÖTIGTER TEILE.